

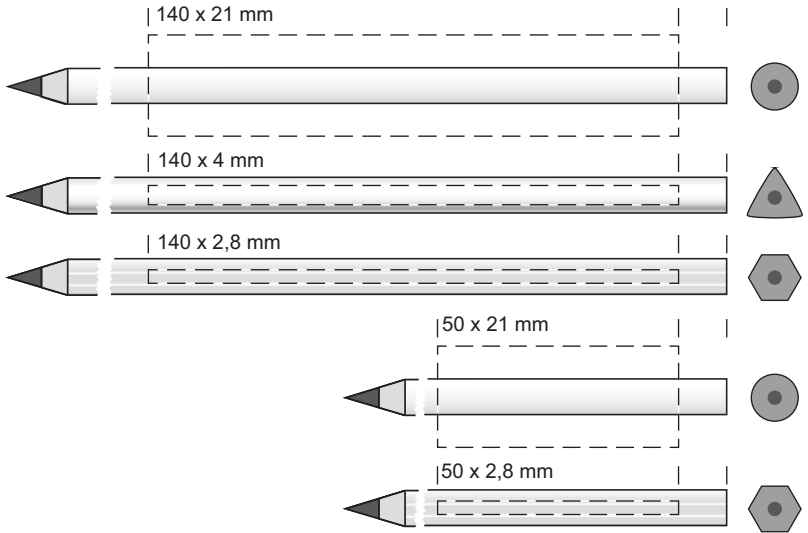

SUPERFICIE DE MARCAJE O IMPRESIÓN

Impresión máxima: Todos los datos están en mm, largo y ancho (alto). Por las condiciones de producción, tiene que haber un espacio libre hasta el final del lápiz de 13 mm.



Termoimpresión máxima: Todos los datos están en mm, largo y ancho (alto). Por las condiciones de producción tiene que haber un espacio libre hasta el final del lápiz de 13 mm.

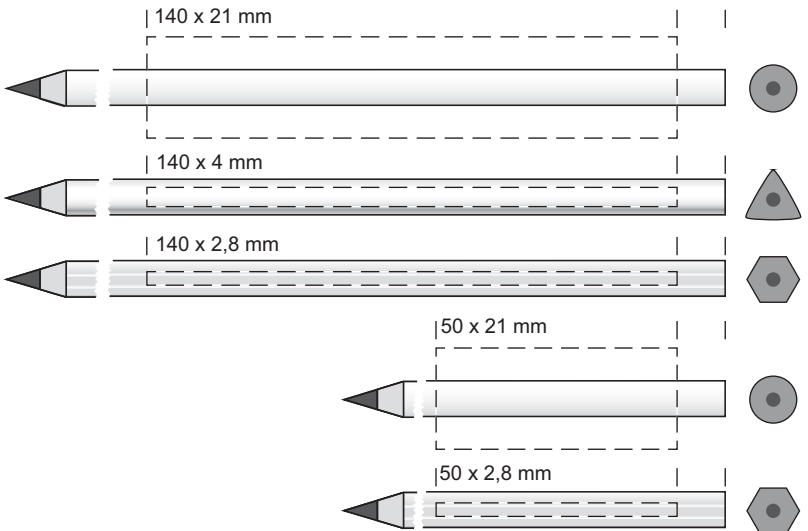



SUPERFICIE DE MARCAJE O IMPRESIÓN

Impresión máxima: Todos los datos están en mm, largo y ancho (alto). Por las condiciones de producción, tiene que haber un espacio libre hasta el final del lápiz de 15 mm.

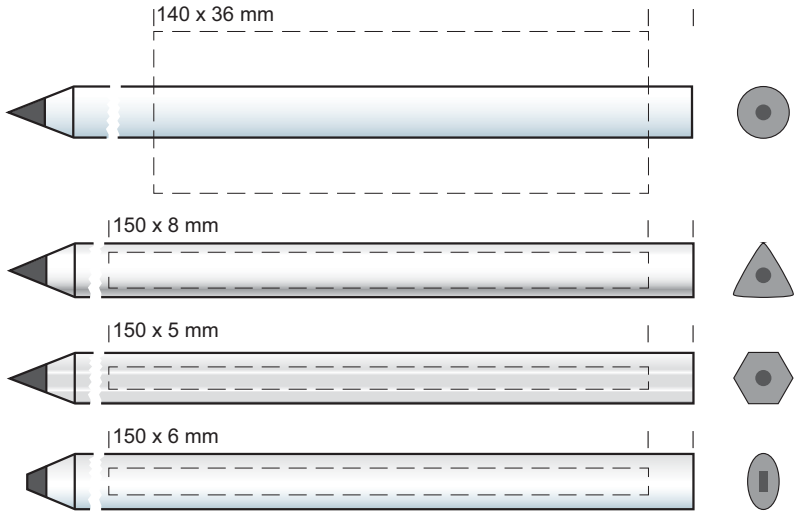

Termoimpresión máxima: Todos los datos están en mm, largo y ancho (alto). Por las condiciones de producción tiene que haber un espacio libre hasta el final del lápiz de 15 mm.

